

PUMPEN UND KLEINHEBEANLAGEN FÜR HAUS UND GARTEN ALLES ZUM BE- UND ENTWÄSSERN

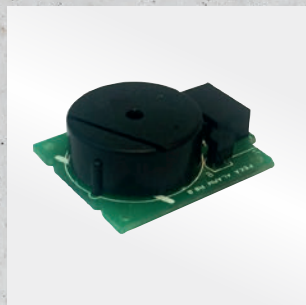

NEU: JETZT AUCH MIT
GARTENPUMPEN





PREIS-LEISTUNG

Ausgezeichnetes Preis-Leistungs-Verhältnis



QUALITÄT

namhafter Markenlieferanten, langlebig und wartungsarm



SERVICE

Beratung, Planung und Lieferung



VERFÜGBARKEIT

immer verfügbar, ausbaufähig und nachbestellbar



EXTRA-GARANTIE

5 Jahre sanibel-Garantie von Ihrem Fachhändler¹⁾



ERSATZTEIL-VERSORGUNG

10 Jahre Nachkaufgarantie

COMFORT BY SANIBEL

PUMPEN UND KLEINHEBEANLAGEN FÜR HAUS UND GARTEN

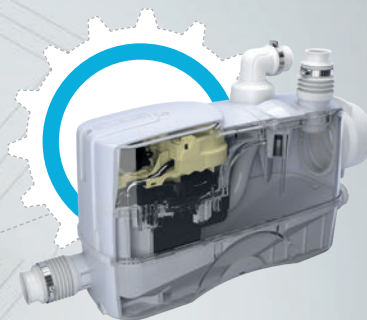
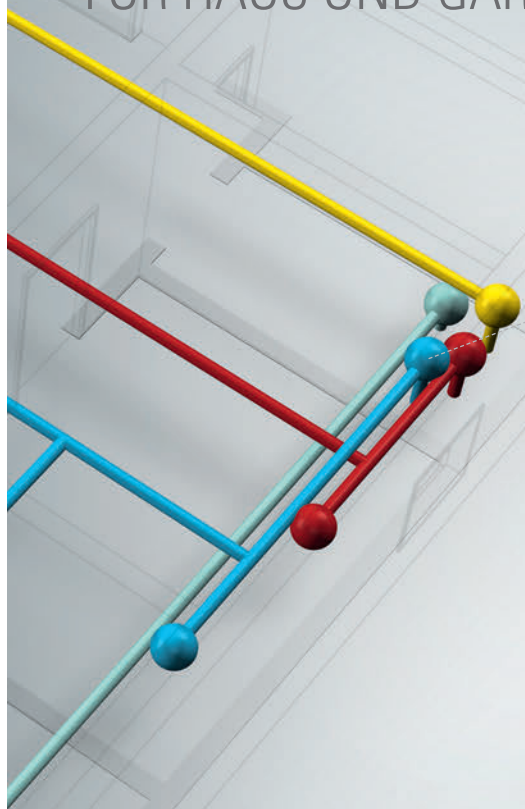

TAUCHPUMPEN

Unsere Pumpen finden dank ihrer kompakten und handlichen Form Anwendung im Innen- und Außenbereich von Gebäuden.

GARTENPUMPEN

Sind sehr gut geeignet für die Wasserversorgung und Druckerhöhung in abgelegenen Häusern oder als Notfallpumpen für Haus und Garten.

KLEINHEBEANLAGEN

Bei den Fäkalien-Kleinhebeanlagen zur begrenzten Verwendung ist unter anderem zu beachten, dass gemäß DIN EN 12050-3 der Benutzerkreis klein ist und ein WC oberhalb der Rückstauenebene zur Verfügung steht. Auf Seite 3 ist beschrieben, welche Entwässerungsgegenstände an die Geräte angeschlossen werden dürfen.

SICHER, EFFEKTIV, ZUVERLÄSSIG.

- **Langlebigkeit**
hochwertige, leistungsstarke und zuverlässige Bestandteile
- **einfach zugänglich**
für Kontrollen und Wartungen
- **einfache und schnelle Installation**
Befestigungsmaterial und Bedienungsanleitungen im Lieferumfang enthalten
- **5 Jahre Gewährleistung¹⁾**
- **10 Jahre Nachkaufgarantie auf Ersatzteile**









¹⁾ Vorausgesetzt die Montage erfolgt durch einen konzessionierten Fachhandwerker





Alle in diesem Prospekt abgebildeten Texte, Produkte und Zeichnungen wurden nach bestem Wissen und mit höchster Konzentration erstellt und entsprechen der Aktualität am Tag des Druckes. Technische Verbesserungen und optische Veränderungen an den Produkten behalten wir uns im Sinne unserer Kunden vor. comfort by sanibel ist eine eingetragene Marke der GSH GmbH & Co. KG | Hüttruper Heide 90 | Airportcenter II | 48268 Greven | comfort-by-sanibel.de

ALLES IM BLICK | QUICKFINDER

COMFORT BY SANIBEL PUMPEN UND KLEINHEBEANLAGEN

COMFORT-TAUCHPUMPEN		SEITE	SEITLICHER DRUCKABGANG	VERTIKALER DRUCKABGANG	SELBST-ENTLÜFTEND	FLACH-ABSAUGUNG	RÜCKSCHLAG-KLAPPE
	CBS 7.9 FA FLACHABSAUGEND TAUCHMOTORPUMPE	4		•	•	•	•
	CBS 7.12 A20 TAUCHMOTORPUMPE	5	•				
	CBS 6.20 SCHMUTZWASSER- TAUCHPUMPE	5	•				

COMFORT-GARTENPUMPEN		SEITE	SELBST-ANSAUGEND	TROCKEN-LAUFSCHUTZ	SAUGSTUTZEN SCHNELL-KUPPLUNG	18 Liter MEMBRAN-BEHÄLTER	LED-ANZEIGE	VOR-FILTER	RÜCKSCHLAG-VENTIL
	CBS 1100 J GARTENPUMPE	6	•		•			•	•
	CBS 1100 B HAUSWASSERWERK	7	•	•	•	•	•	•	•
	CBS 1100 Bi HAUSWASSER-AUTOMAT	7	•	•	•		•	•	•

COMFORT-KLEINHEBEANLAGEN		SEITE	HÖCHST-TEMPERATUR	INSTALLATIONSMÖGLICHKEITEN								
				WASCH-TISCH	WC	URINAL	BADE-WANNE	DUSCHE	BIDET	SPÜLE	SPÜL-MASCHINE	WASCH-MASCHINE
	CBS 130 KLEINHEBEANLAGE	8	max. 50 °C	•	• ¹⁾	•		•	•			
	CBS 130 VW KLEINHEBEANLAGE	9	max. 50 °C	•	• ²⁾	•		•	•			
	CBS 030 GX KLEINHEBEANLAGE	9	max. 75 °C (90 °C < 30 min.)	•			•	•		•	•	•
	CBS 30 NB KLEINHEBEANLAGE	10	max. 50 °C (90 °C < 3 min.)	•			•	•		•	•	•

¹⁾ nur für WC mit Aufputz-Spülkasten
²⁾ nur für WC mit Unterputz-Spülkasten

COMFORT TAUCHPUMPEN

Ausstattung

mit Schwimmerschalter für Automatikbetrieb, Pumpengehäuse, Laufrad, Schutzkalotte bzw. Kappe und Einlaufsieb aus Technopolymer, Motor, Rotorwelle und Schrauben aus rostfreiem Stahl, Rotor auf dauergeschmierten Kugellagern montiert, tauchbarer Asynchronmotor, für den Dauerbetrieb geeignet, freier Pumpendurchgang 10 mm Korngröße¹⁾, Schutzart IP 68, Isolationsklasse F, 10 m Kabel mit Schukostecker

Wassertemperatur

0 bis 35 °C

Verwendungsbereich

für transportablen und stationären Einsatz, für trübes, faserfreies Wasser²⁾

¹⁾ CBS 6.20: 25 mm Korngröße

²⁾ CBS 6.20: auch Schmutzwasser



SELBST-ENTLÜFTEND

CBS 7.9 FA FLACHABSAUGEND

Tauchmotorpumpe

Druckstutzen DN 32 (1¼") Außengewinde, Anschlusskit mit verschiedenen Verschraubungen, Schlauchanschlüssen und Rückschlagklappe,

herausnehmbarer Filter für Saugbetrieb

bis 2 mm Restwasserspiegel, selbstentlüftend,

Dichtung: dreifache O-Ring-Dichtung mit zwischenliegender Ölkommer

Schutzschalter: integrierter Thermoschutzschalter und Kondensator

Restwasserspiegel mit Sieb: 120 mm

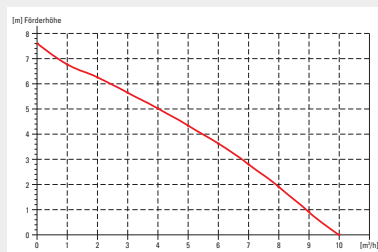

TAUCHMOTORPUMPE		CBS 7.9 FA FLACHABSAUGEND
LEISTUNG		
Leistung	kW	0,35
Tauchtiefe max.	m	7,0
Fördermenge max.	m³/h	9,0
Förderhöhe max.	m	7,0
Wechselstromausführung	V/Hz	230/50
Gewicht	kg	5,8
comfort-Nr.		91 10 031

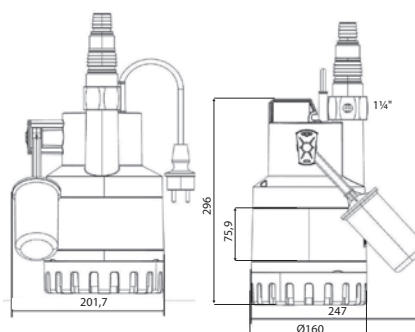

MASSE (in mm)	
Tiefe	201,7
Breite	247
Höhe	296



CBS 7.12 A20

Tauchmotorpumpe

Druckstutzen DN 32 (1¼") Innengewinde,
1 Bogen 90° DN 32 (1¼") mit Außengewinde

Dichtung: dreifache Simmerringdichtung mit Ölvorkammer

Schutzschalter: eingebauter Spannungsschutzschalter und permanent eingeschalteter Kondensator

Restwasserspiegel: 85 mm

Betriebszeit bei Trockenlauf: max. 1 Minute

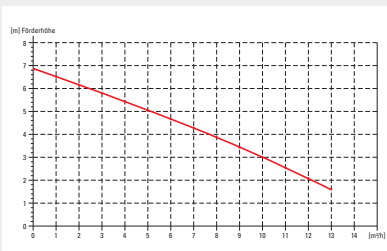

CBS 6.20

Schmutzwasserpumpe

Druckstutzen DN 32 (1¼") Innengewinde,
1 Bogen 90° DN 32 (1¼") mit Außengewinde

Gepumpte Flüssigkeit: Schmutzwasser aus biologischen Gruben

Dichtung: dreifache Simmerringdichtung mit Ölvorkammer

Schutzschalter: eingebauter Spannungsschutzschalter und permanent eingeschalteter Kondensator

Restwasserspiegel: 190 mm

Betriebszeit bei Trockenlauf: max. 1 Minute

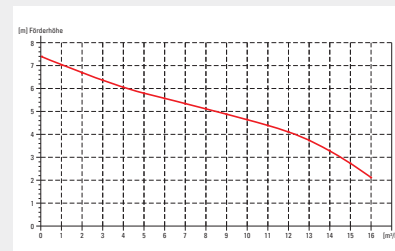

CBS 7.12 A20

0,35

7,0

12,0

7,2

230/50

4,6

91 10 043

CBS 6.20

0,68

7,0

15,0

9,0

230/50

7,0

91 10 044

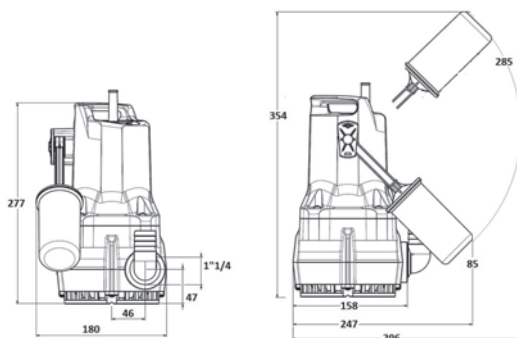

180

247

277

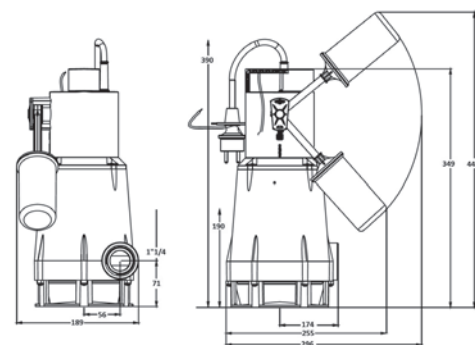

189

255

349

COMFORT GARTENPUMPEN

Ausstattung

mit variablem Saugstutzen, Motorschutzschalter, integriertem Rückschlagventil und Vorfilter für eine lange Lebensdauer der Pumpe, Schutzart IP X4, Isolationsklasse F

Wassertemperatur

0 bis 35 °C

Verwendungsbereich

für transportablen und stationären Einsatz, für sauberes (filtriertes) Wasser



CBS 1100 J

Gartenpumpe

Selbstansaugende Gartenpumpe mit Tragegriff, variablen Anschlüssen, integriertem Rückschlagventil und Vorfilter für eine längere Lebensdauer der Pumpe. Um die Pumpe vor Frost und Ablagerungen zu schützen, besteht die Möglichkeit das Restwasser abzulassen.

variabler Saug- und Druckstutzen mit DN 25 (1") Außengewinde

Max. Betriebsdruck: 6 bar

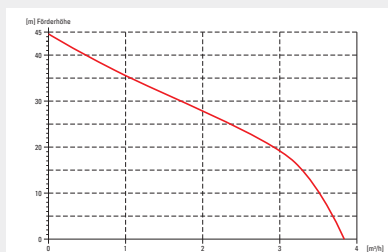

HAUSWASSERWERK

CBS 1100 J

LEISTUNG

Leistung	kW
Fördermenge max.	m³/h
Förderhöhe max.	m/bar
Ansaughöhe max.	m
Wechselstromausführung	V/Hz
Gewicht	kg
comfort-Nr.	

1,1 / 0,75

3,75

45/4,3

8

230/50

9,84

91 10 045

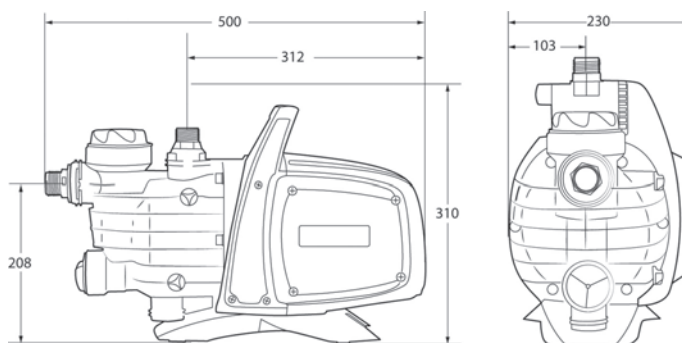

MASSE (in mm)

Tiefe	230
Breite	500
Höhe	310



**KOMFORTABLE
BEDIEN-
EINHEIT**



CBS 1100 B

Hauswasserwerk

Selbstansaugendes Hauswasserwerk zur Förderung von Wasser im Haushalt, Garten und zur Druckerhöhung, Automatisches Ein/Ausschalten bei Wasserbedarf, kompakt, leicht, robust und einfach zu bedienen, inklusive Trockenlaufschutz. Um die Pumpe vor Frost und Ablagerungen zu schützen, besteht die Möglichkeit das Restwasser abzulassen.

variabler Saugstutzen, Saug- und Druckstutzen mit DN 25 (1") Außengewinde

Max. Betriebsdruck: 6 bar

Tankinhalt: 18 l

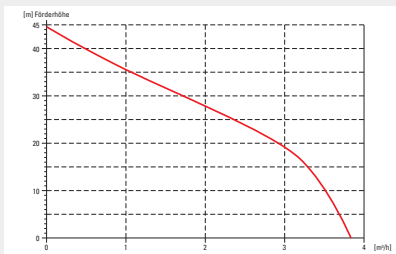

CBS 1100 Bi

Hauswasserautomat

Elektronische selbstansaugende Pumpe mit Tragegriff und automatischer Ein/Aus-Funktion. kompakt, leicht, robust und einfach zu bedienen, inklusive Trockenlaufschutz. Um die Pumpe vor Frost und Ablagerungen zu schützen, besteht die Möglichkeit das Restwasser abzulassen.

variabler Saugstutzen, Saug- und Druckstutzen mit DN 25 (1") Außengewinde

Max. Betriebsdruck: 6 bar

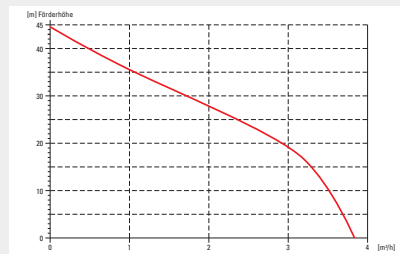

CBS 1100 B

1,1 / 0,75

3,75

45/4,3

8

230/50

15,3

91 10 046

CBS 1100 Bi

1,1 / 0,75

3,75

45/4,3

8

230/50

10,3

91 10 047

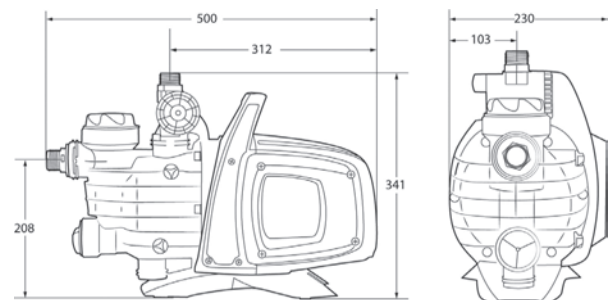
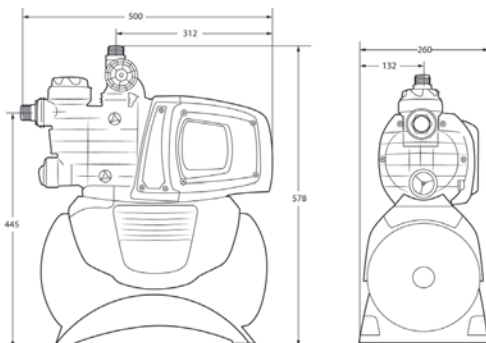

260

500

578

230

500

341

COMFORT KLEINHEBEANLAGEN

Norm

CBS 130/CBS 130 VW:
DIN EN 12050-3

CBS 030 GX:
DIN EN 12050-2

Ausstattung

mit weißem Kunststoffbehälter, Motorgehäuse und Welle aus Edelstahl, Pumpengehäuse und Laufrad aus Kunststoff, Überhitzungsschutz, Filter gegen schlechte Gerüche, integriertes Entleerungsventil, Anschlussstücke mit integrierten Rückschlagklappen, Schlauchklemmen, Adapterstücke, Entleerungsschlauch, Befestigungsschrauben und Bedienungsanleitung, Schutzart IP 68, Isolationsklasse F, Kabel mit Schukostecker

Wassertemperatur

CBS 130/CBS 130 VW:
bis 50 °C

CBS 030 GX:
bis 75 °C (90 °C bis 30 min.)



CBS 130

Kleinhebeanlage

für Abwasser mit Fäkalien, zur automatischen Entwässerung nach DIN EN 12050-3 unterhalb der Rückstauenebene bei bodengleicher Aufstellung

installationsfertige Hebeanlage mit Pumpe inkl. Edelstahlschneidwerk, 3 Einlassöffnungen für Waschbecken, Bidet, Duschwanne, 1 Auslassöffnung (Druckstutzen)

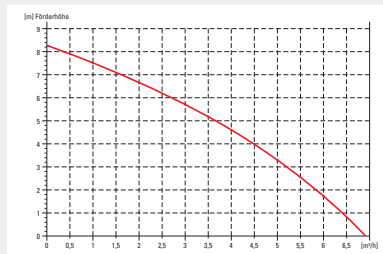

KLEINHEBEANLAGE		CBS 130
LEISTUNG		
Leistung	kW	0,49
Förderweite max. ¹⁾	m	90
Förderhöhe max. ¹⁾	m	6,0
Wechselstromausführung	V/Hz	230/50
Gewicht	kg	10,6
comfort-Nr.		91 10 036

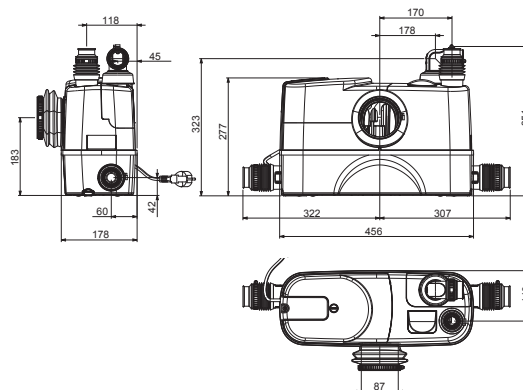

MASSE (in mm)	
Tiefe	178
Breite	456
Höhe	277

¹⁾ gemäß EN12050-3

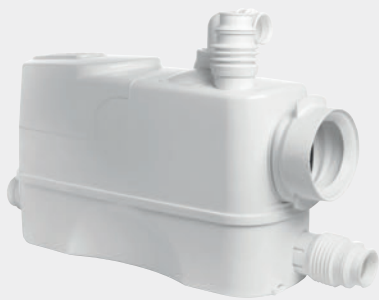

CBS 130 VW
Kleinhebeanlage

zum Einbau in eine Vorwandinstallation,
für Abwasser mit Fäkalien, zur automatischen Entwässerung
nach DIN EN 12050-3 unterhalb der Rückstauenebene
installationsfertige Hebeanlage mit Pumpe inkl. Edelstahl-schneidwerk,
3 Einlassöffnungen für Waschbecken, Bidet, Duschwanne,
1 Auslassöffnung (Druckstutzen)

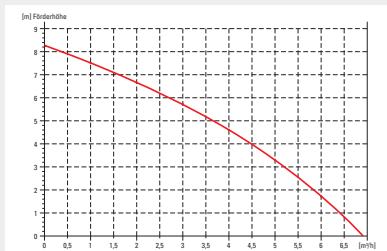

CBS 030 GX
Kleinhebeanlage

für Schmutzwasser aus Duschen, Waschbecken und häuslichen
Waschmaschinen, zur automatischen Entwässerung von Grauwasser
nach DIN EN 12050-2 ohne feste Bestandteile oder Fasern,
sowie kaltes und warmes Wasser, aber kein fäkalienhaltiges Abwasser
unterhalb der Rückstauenebene bei bodengleicher Aufstellung
installationsfertige Hebeanlage mit Schmutzwasserpumpe,
max. Durchmesser der durch das Laufrad beförderbaren
Schmutzpartikel 20 mm, 3 Einlassöffnungen und 1 Auslassöffnung
(Druckstutzen), Dusch- und Badewannen möglich

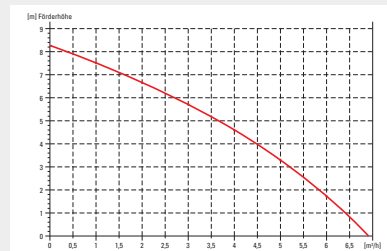

CBS 130 VW

0,49

90

6,0

230/50

10,3

91 10 037

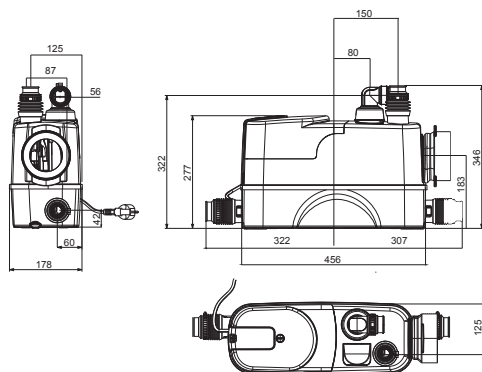

178

456

277

CBS 030 GX

0,53

90

6,0

230/50

10,3

91 10 035

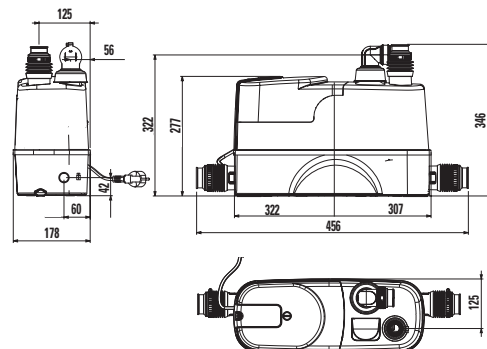

178

456

277

COMFORT KLEINHEBEANLAGEN

Norm

konstruiert nach DIN EN 12050-2

Ausstattung

mit weißem Kunststoffbehälter, spezieller Schmutzwasserpumpe CBS mit festem Schwimmer, Duschschwimmer, Anschlusskit und Rückschlagklappe, Behälter mit 30 l Fassungsvermögen, Entlüftungsgruppe mit Sicherheitsventil, 4 vorgestanzte Einlassöffnungen und eine Auslassöffnung (Druckstutzen) DN 32 (1¼") mit Außengewinde, 1 Überwurfmutter DN 32 (1¼") mit Schlauchtülle 32 mm für den Druckstutzen, 1 Anschlussstück DN 20 (¾") mit Schlauchtülle 25 mm, 2 Adapter 50 x 40 mm x DN 32 (1¼") Außengewinde, 1 Anschluss 40/30 mm im Deckel, 1 Anschluss 30/40 mm im Deckel rechts für die Entlüftungsgruppe mit Sicherheitsventil, Einschaltniveau mit Standardschwimmer 285 mm und Ausschaltniveau 65 mm, mit Duschschwimmer 110 mm und 40 mm (der Duschschwimmer wird für das Abpumpen von Duschwasser benötigt), Schutzart IP 68, Isolationsklasse F, Kabel mit Schuko-stecker

Wassertemperatur

bis 50 °C (90 °C bis 3 min.)



CBS 30 NB

Kleinhebeanlage

installationsfertige Hebeanlage,

Sammelstation für Schmutzwasser aus Duschen, Waschbecken und häuslichen Waschmaschinen, zur automatischen Entwässerung von Grauwasser ohne feste Bestandteile oder Fasern, sowie kaltes und warmes Wasser, aber kein fäkalienhaltiges Abwasser unterhalb der Rückstauenebene bei bodengleicher Aufstellung

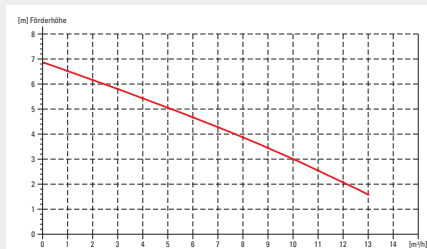

KLEINHEBEANLAGE		CBS 30 NB
LEISTUNG		
Leistung	kW	0,29
Fördermenge max.	m³/h	7,2
Förderhöhe max.	m	6,9
Wechselstromausführung	V/Hz	230/50
Gewicht	kg	9,2
comfort-Nr.		91 10 032

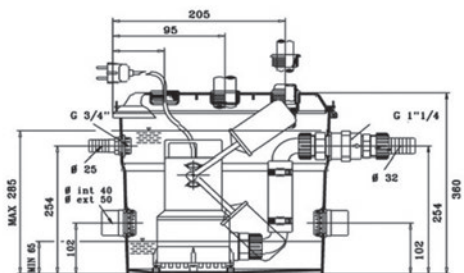
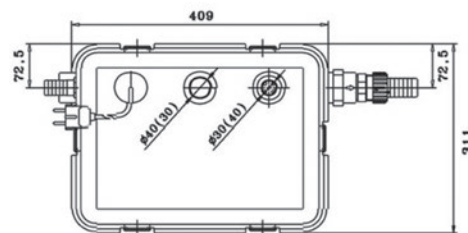

MASSE (in mm)	
Tiefe	311
Breite	409
Höhe	360

ZUBEHÖR UND ERSATZTEILE FÜR:

CBS 130 / CBS 130 VW



CBS 030 GX



CBS 30 NB



Akustischer Alarm

comfort-Nr. 91 10 038

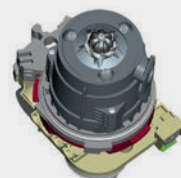

Ersatzmotor

Wechselstromausführung 230 Volt, 50 Hz

comfort-Nr. 91 10 039



Ersatzkondensator

comfort-Nr. 91 10 040



Akustischer Alarm

comfort-Nr. 91 10 038



Ersatzmotor

Wechselstromausführung 230 Volt, 50 Hz

comfort-Nr. 91 10 041



Ersatzkondensator

comfort-Nr. 91 10 042



Waschmaschinenstopp

comfort-Nr. 91 10 033



Ersatzpumpe CBS

Wechselstromausführung 230 Volt, 50 Hz

comfort-Nr. 91 10 048



MIT SICHERHEIT COMFORT: SYSTEMKOMPONENTEN DER HAUSTECHNIK